

TA-BVS 240/243



Балансировочные клапаны

Из нержавеющей стали, для повышения сопротивления среде

TA-BVS 240/243

Балансировочный клапан из нержавеющей стали обеспечивает непревзойденную точность гидравлического режима. Клапан модели TA-BVS доступен с фланцами и патрубками под сварку, идеально подходит для применения на промышленных объектах и объектах с высокой температурой теплоносителя.



Ключевые особенности

- > **Ручка**
Оборудован съемной ручкой, что обеспечивает точность и удобство балансировки.
- > **Измерительные штуцеры**
Гарантируют простоту и точность балансировки.
- > **Нержавеющая сталь**
Для повышения сопротивления среде и увеличению срока эксплуатации клапана.

Технические характеристики

Область применения:

Системы тепло- и холодоснабжения.

Функция:

Балансировка
Предварительная настройка
Измерение
Закрытие

Диапазон размеров:

DN 15-250

Номинальное давление:

Корпус клапана:
DN 15-50: PN 40
DN 65-250: PN 25
Фланцы:
DN 15-50: PN 40
DN 65-250: PN 16
(PN 10, 25 и 40 по запросу)

Температура:

Макс. рабочая температура: 200°C

ВНИМАНИЕ! Не для пара.

Мин. рабочая температура: -20°C

При работе с температурами ниже -20°C свяжитесь со специалистами IMI Hydronic Engineering.

Среда:

Чистые жидкости. Также подходит для промышленных систем с, к примеру, технологической водой, гликолем.
Для рабочей среды с этанолом или метанолом – свяжитесь с IMI Hydronic Engineering.

Материал:

Корпус клапана: нержавеющая сталь EN X2CrNiMo17-12-2 (1.4404).
Шар: нержавеющая сталь EN X2CrNiMo17-12-2 (1.4404).
Шток: нержавеющая сталь EN X2CrNiMo17-12-2 (1.4404).
Уплотнение штока: FPM и NBR.
Уплотнение шара: закаленный PTFE.
Ручка:
DN 15-50 нержавеющая сталь,
DN 65-150 оцинкованная сталь,
DN 200-250 редуктор.
Измерительные штуцеры:
нержавеющая сталь EN X2CrNiMo17-12-2 (1.4404).

Маркировка:

Корпус и фланцы: отслеживаемый №. Маркировка на корпусе : IMI TA, DN, PN, CE (согл. таблице), материал, макс. температура, номер изделия и направление потока.

Маркировка	PN 40	PN 25
CE 0496*	DN 40-50	DN 65-250

*) Уполномоченный орган.

Фланцы:

EN 1092-1, ISO 7005-1.

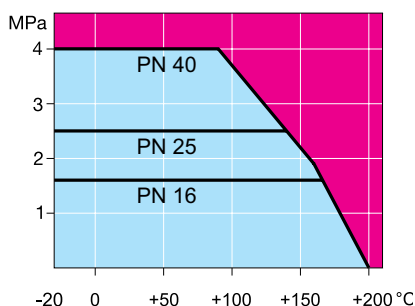

Принцип действия

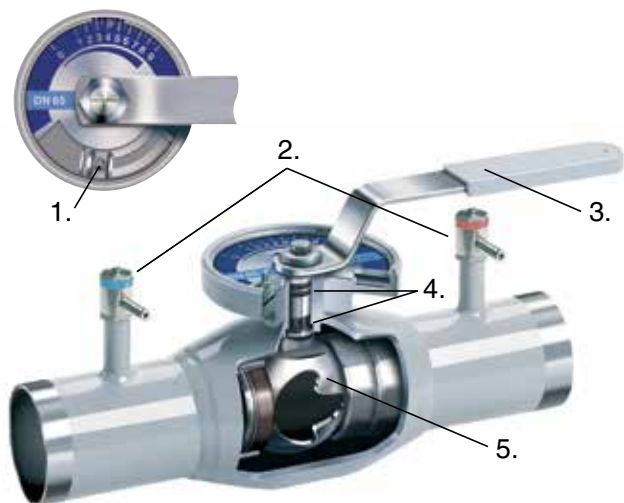

1. Стопорный винт
2. Измерительные штуцеры
3. Съемная ручка
4. Уплотнительные кольца, верхнее может быть заменено в без отключения системы.
5. Шар с W-образным отверстием. Равнопроцентная характеристика клапана.

Точность измерения

Отклонение расхода при различных величинах настройки

Кривая клапана с обычными трубными фитингами. Необходимо избегать монтажа клапана сразу после насоса.

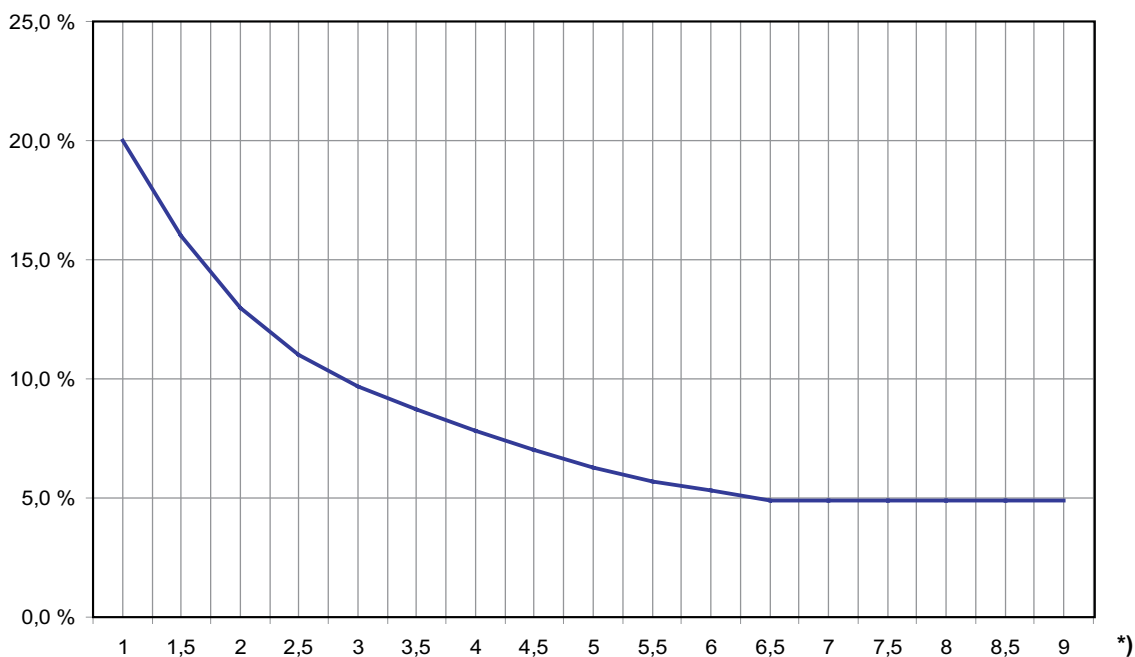

*) Настройка

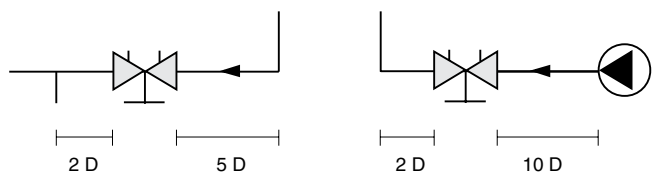

Подбор

Если известны Δp и требуемый расход, для расчета K_v пользуйтесь данными формулами или диаграммой.

$$K_v = 0,01 \frac{q}{\sqrt{\Delta p}} \quad q \text{ л/ч, } \Delta p \text{ кПа}$$

$$K_v = 36 \frac{q}{\sqrt{\Delta p}} \quad q \text{ л/с, } \Delta p \text{ кПа}$$

Значения K_v

Настройка	DN 15/20	25	32	40	50	65	80	100	125	150	200	250
1	-	-	0,39	0,60	1,26	2,52	3,42	6,48	6,84	13,7	19,7	35,0
1,5	-	0,35	0,57	1,01	1,80	3,64	5,37	9,47	13,3	20,2	20,2	51,2
2	0,14	0,49	0,83	1,48	2,70	4,75	7,31	12,5	18,0	26,6	38,4	66,5
2,5	0,28	0,99	1,08	2,02	3,55	6,34	10,2	16,3	24,3	35,5	51,1	90,0
3	0,42	1,36	1,44	2,70	4,39	7,92	13,1	20,1	30,6	44,3	63,8	110
3,5	0,61	1,66	1,80	3,24	5,61	9,78	16,1	24,5	37,8	55,1	79,3	140
4	0,80	2,00	2,30	3,96	6,84	11,6	19,1	28,8	45,0	65,9	95,0	165
4,5	1,02	2,40	2,74	4,86	8,34	14,2	23,3	35,8	55,3	84,1	121	215
5	1,24	3,00	3,42	5,98	9,83	16,7	27,5	42,8	65,5	102	147	260
5,5	1,64	3,50	4,21	7,18	11,9	20,9	33,2	51,8	81,7	127	183	325
6	2,04	4,50	5,11	8,57	14,0	25,2	38,9	60,8	97,9	152	219	380
6,5	2,64	5,10	5,97	10,2	16,9	29,5	46,3	75,4	122	197	282	500
7	3,24	6,70	7,27	12,3	19,8	33,8	53,6	90,0	146	241	325	576
7,5	3,84	7,30	8,64	14,4	23,4	39,8	64,6	113	177	290	417	740
8	4,45	9,30	10,1	17,6	27,0	45,7	75,6	137	209	338	486	866
8,5	5,04	10,0	11,5	20,9	30,6	53,5	91,8	169	251	400	576	1020
9	5,83	12,6	13,1	22,6	34,2	61,2	108	216	294	461	660	1170

Настройка

DN 15-150

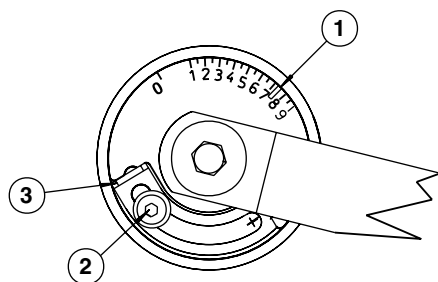

1. Настройте требуемое положение (1)
2. Ослабьте стопорный винт ограничителя (2)
3. Передвиньте ограничитель на краю шкалы пластины (3)
4. Затяните стопорный винт ограничителя (2)

DN 200-250

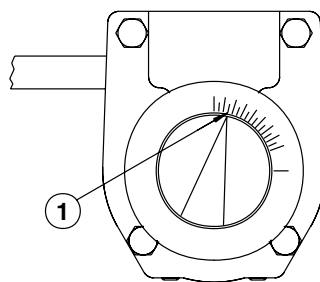

1. Настройте требуемое положение (1).

Диаграмма DN 15-20



Диаграмма DN 25



Диаграмма DN 32

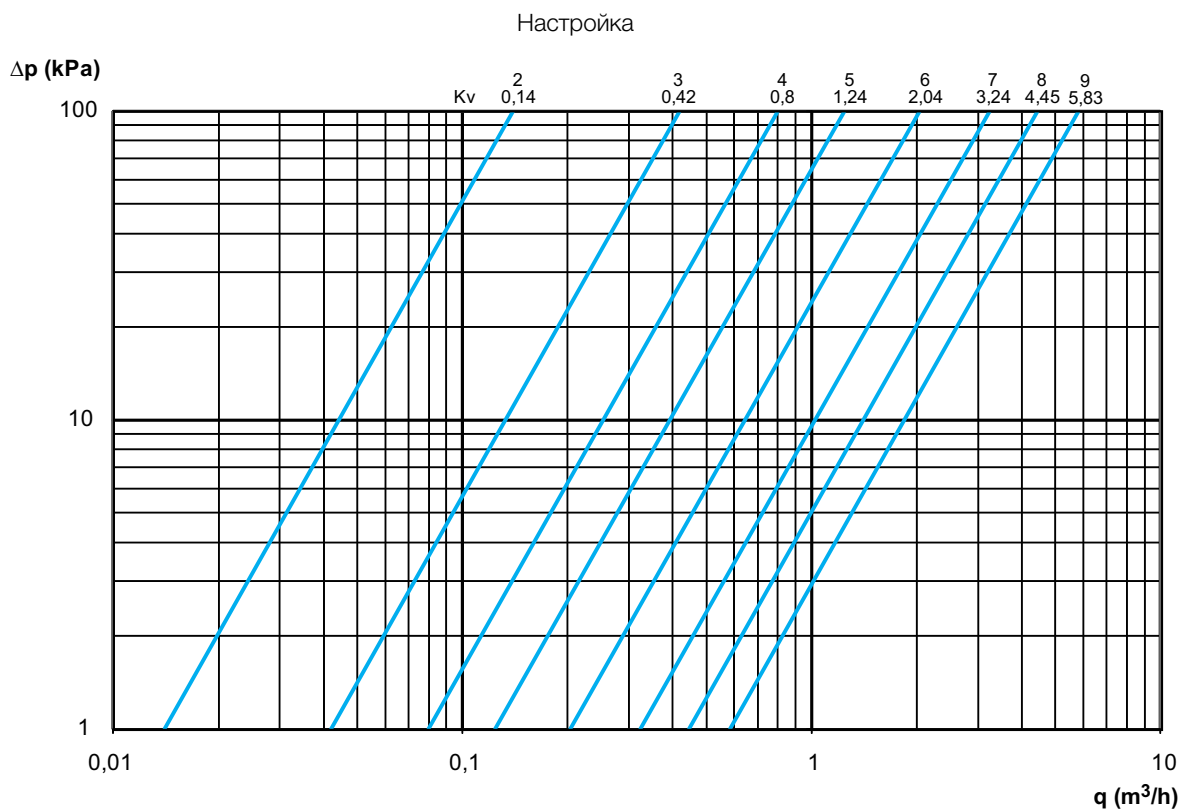

Диаграмма DN 40

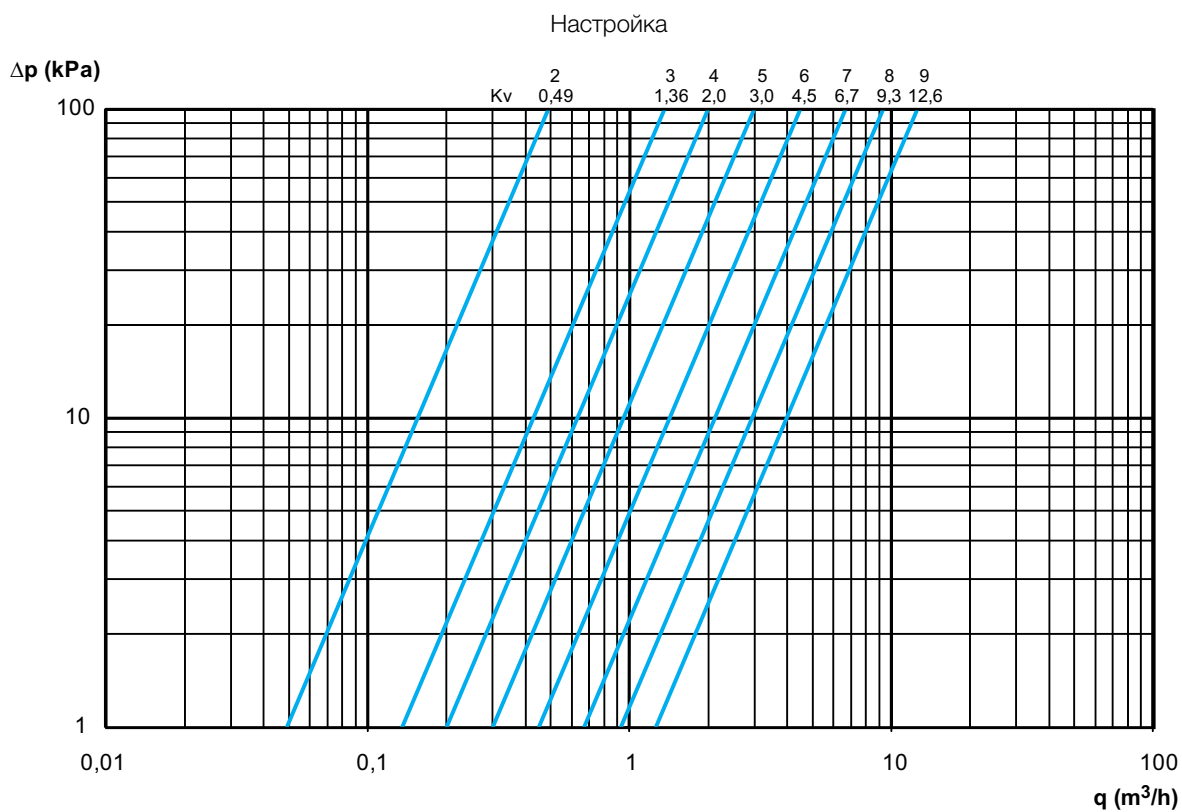

Диаграмма DN 50

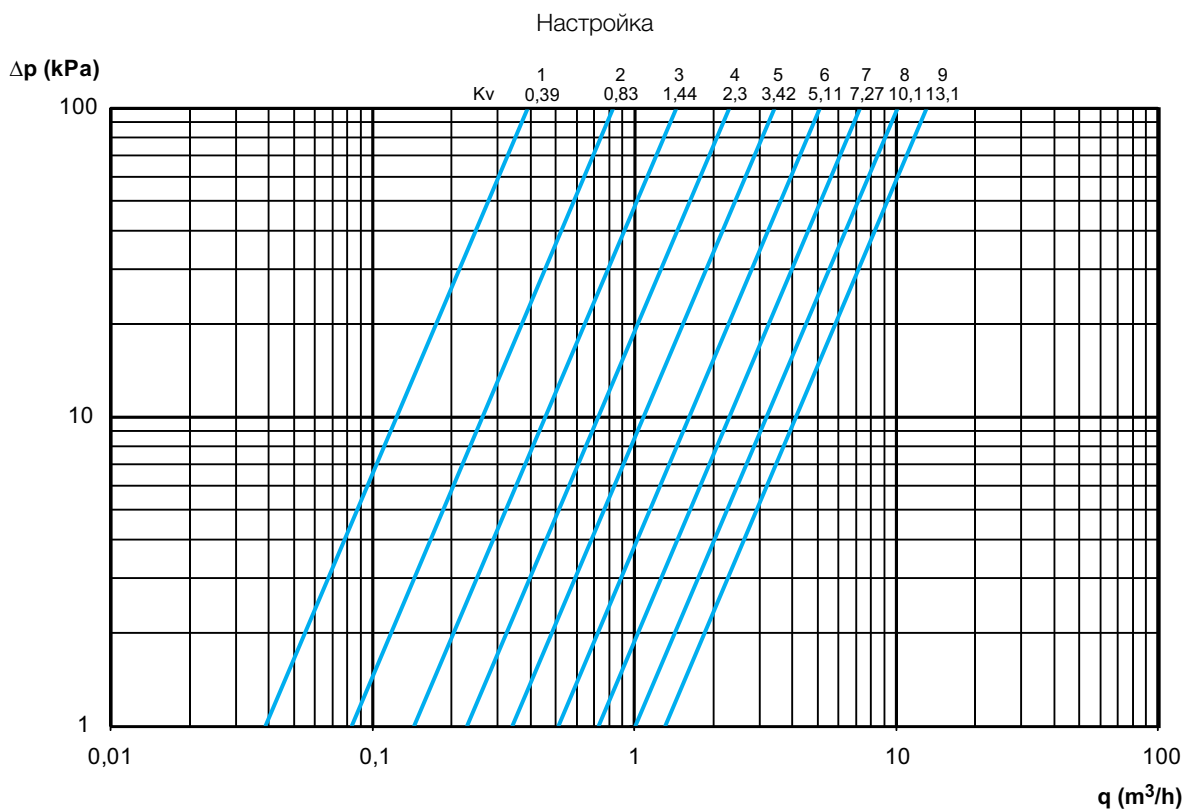

Диаграмма DN 65

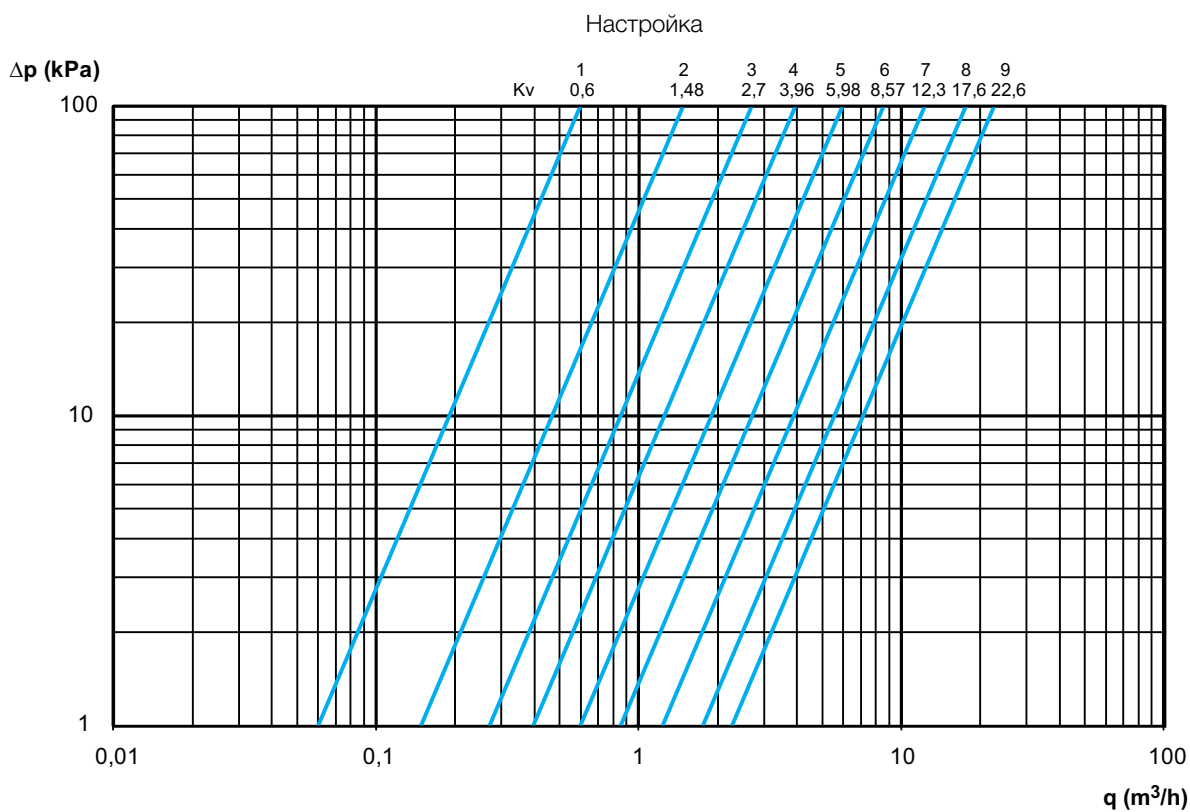

Диаграмма DN 80

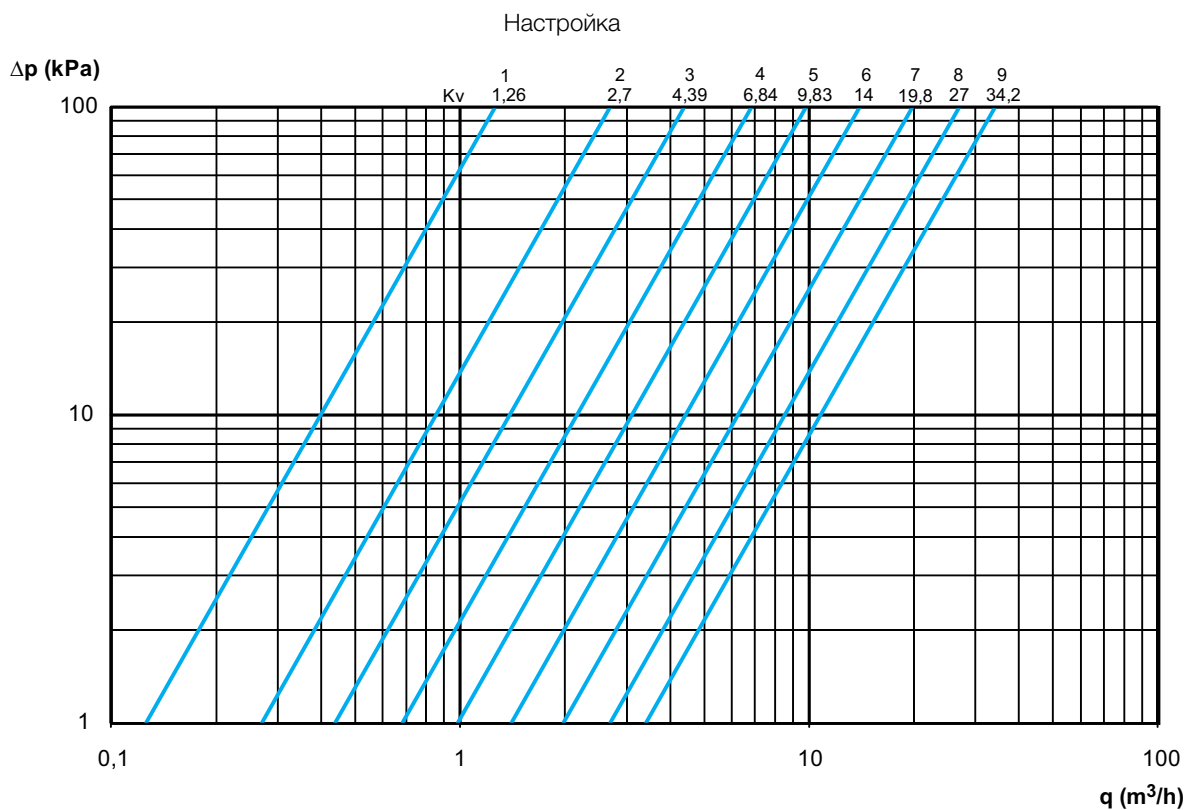

Диаграмма DN 100

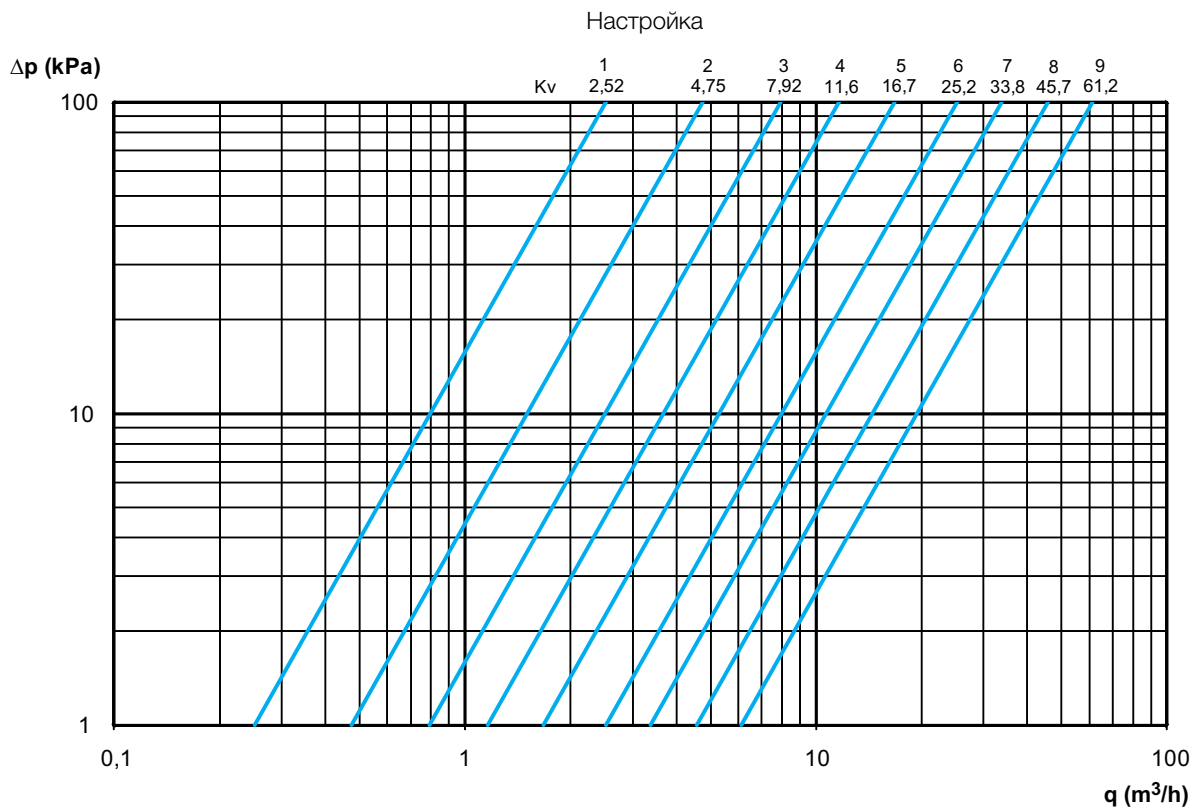

Диаграмма DN 125

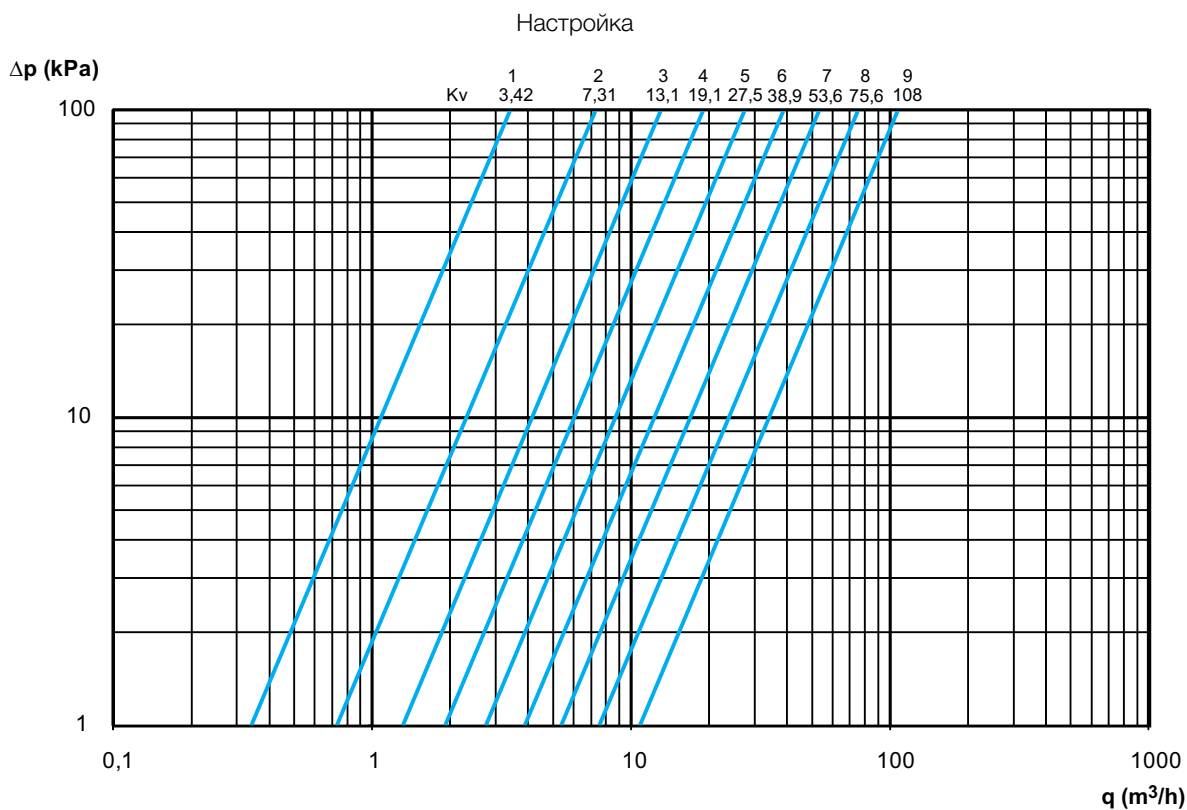

Диаграмма DN 150

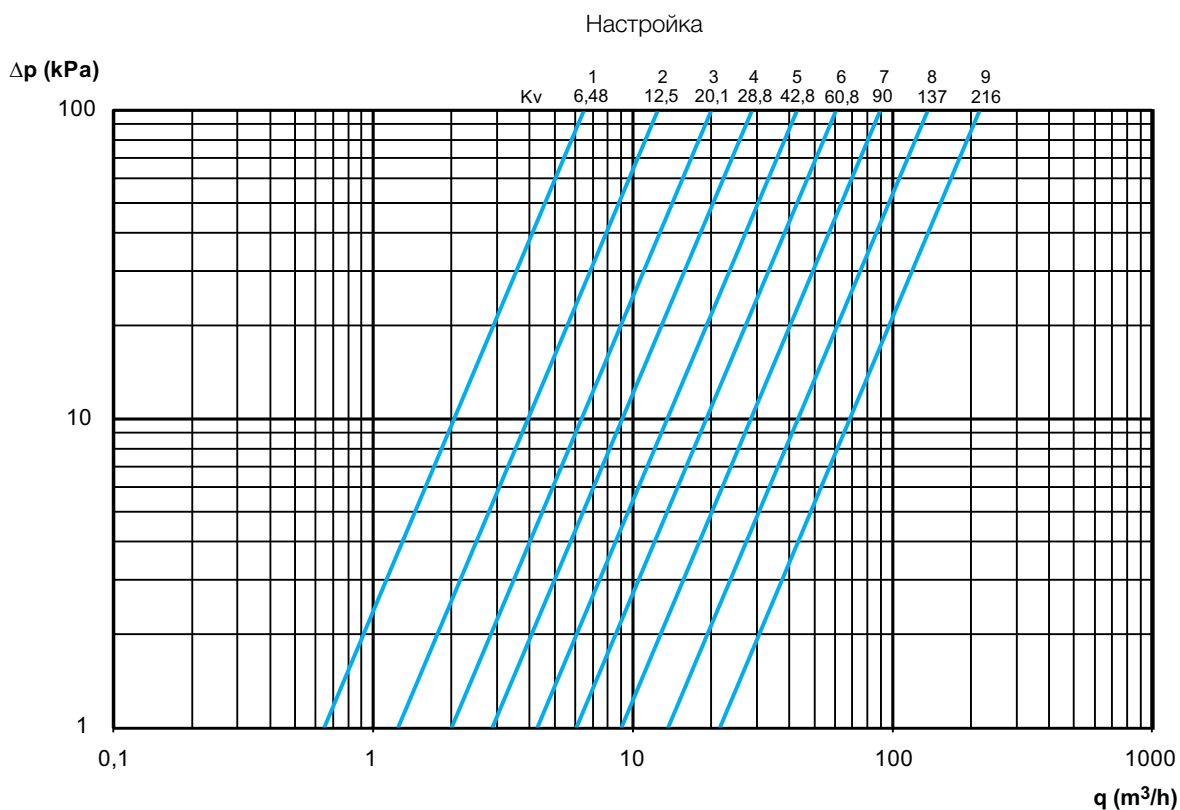

Диаграмма DN 200

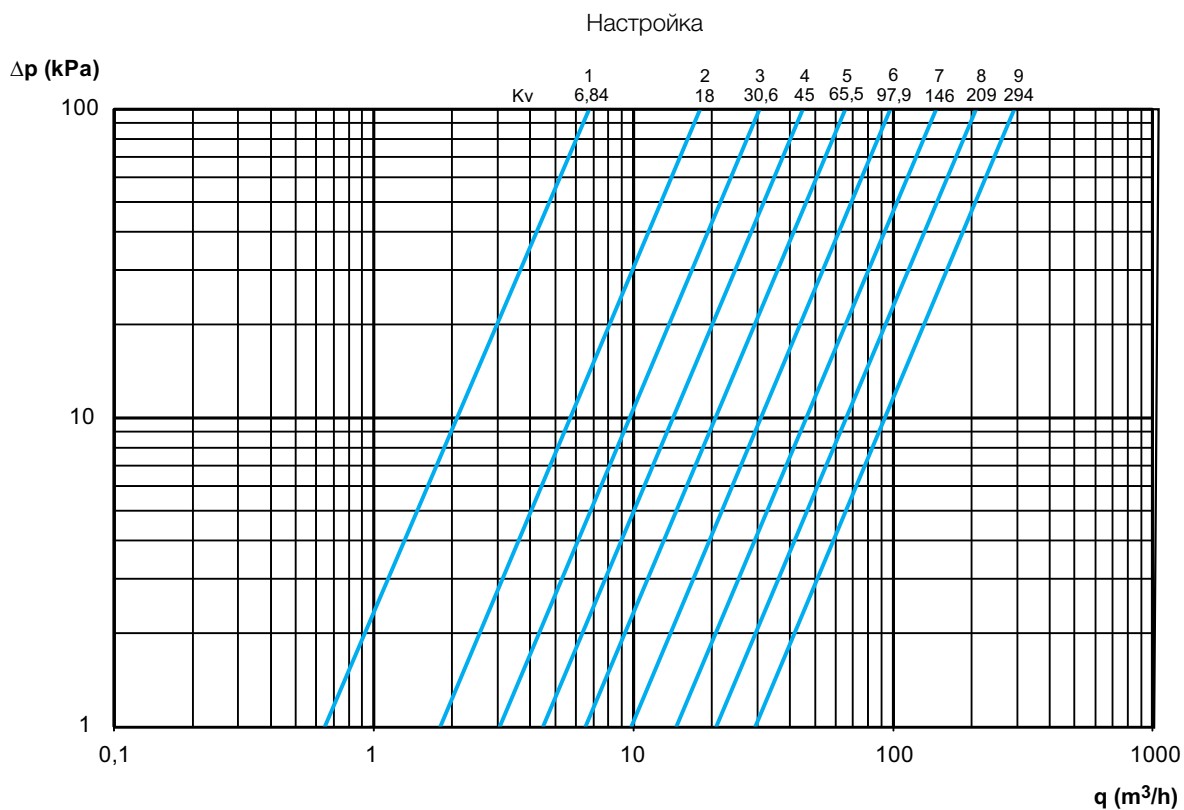

Диаграмма DN 250

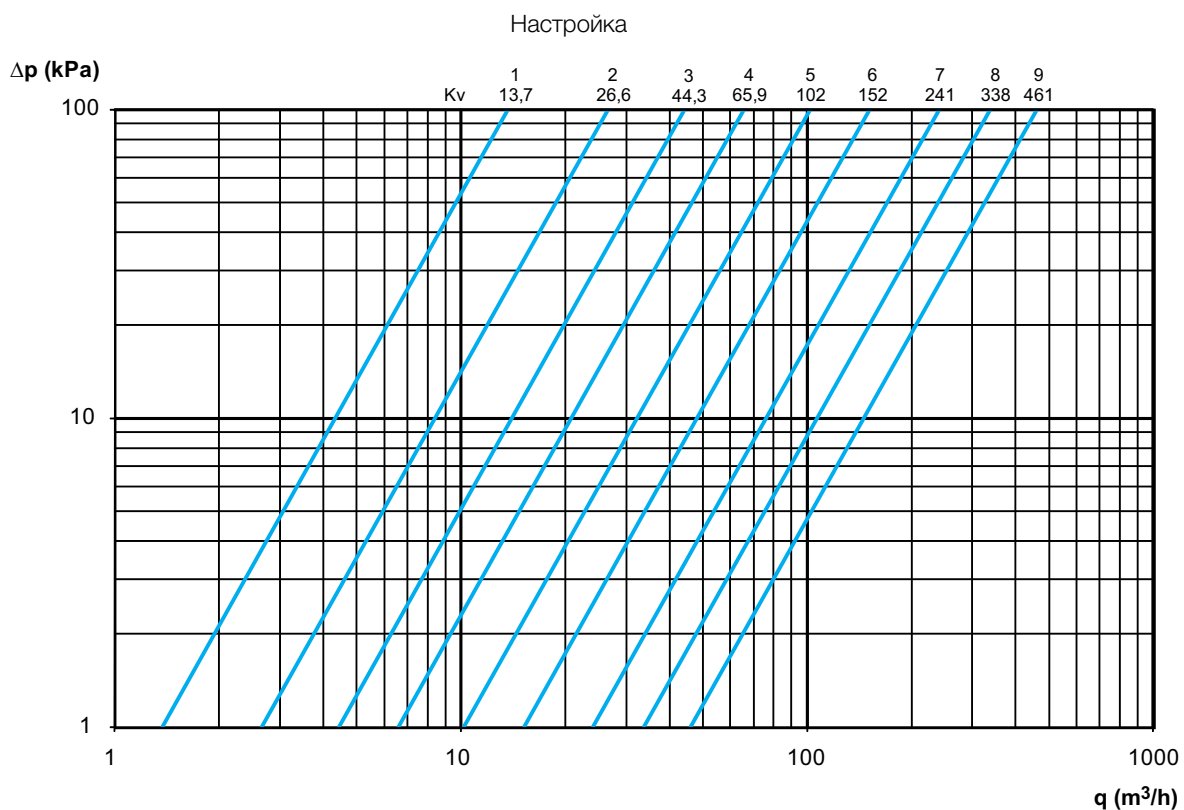

TA-BVS 240 – Патрубки под сварку

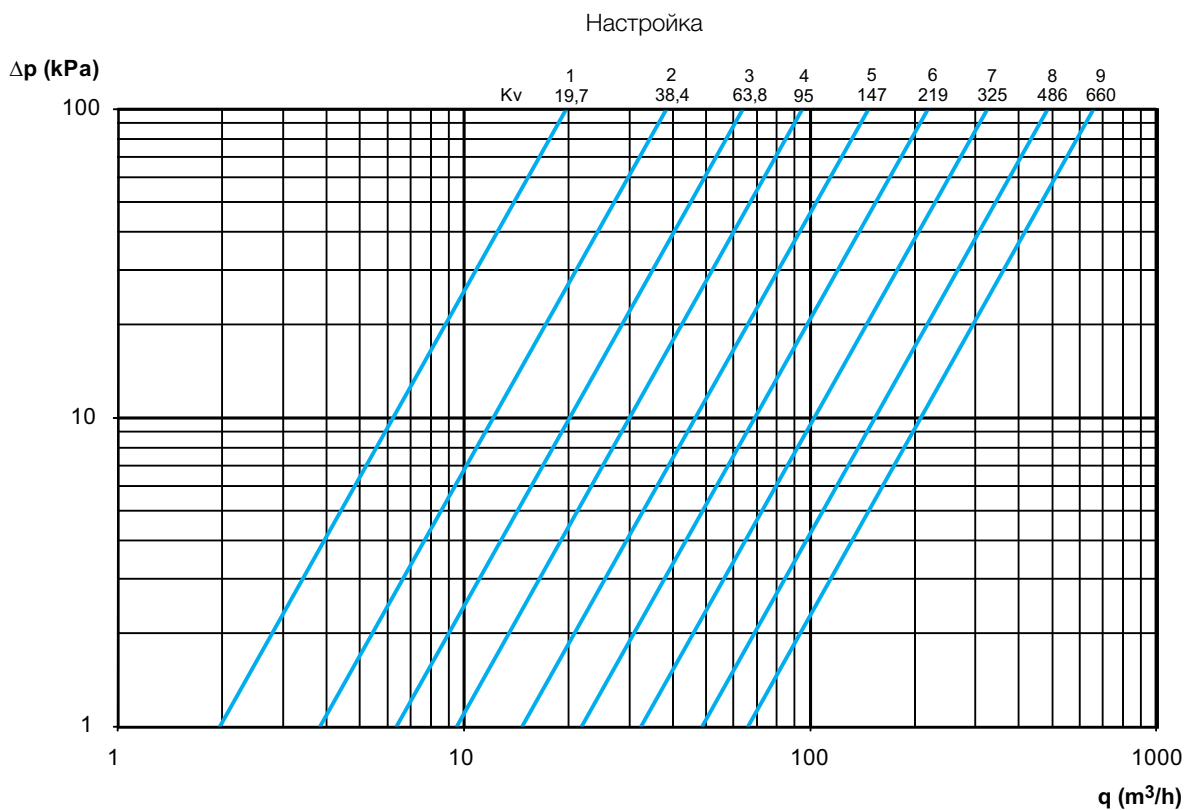
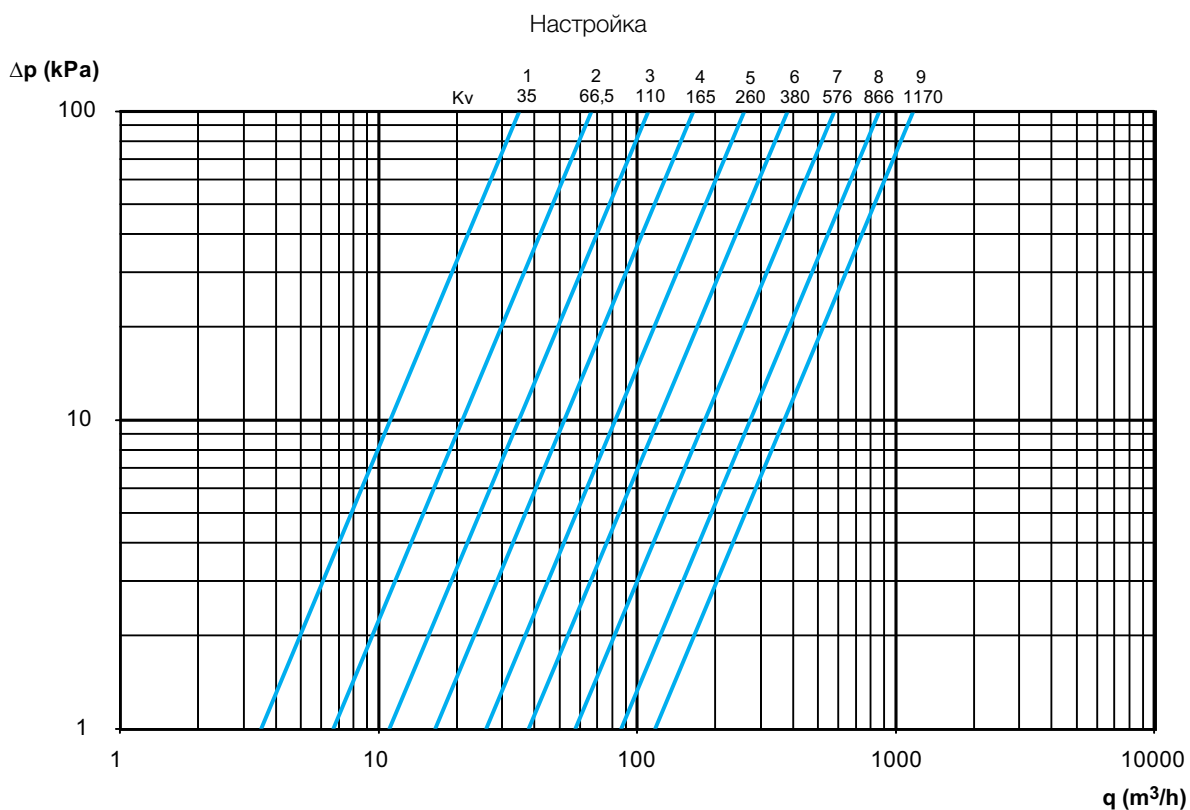
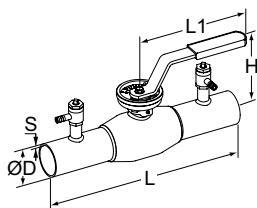

Welding ends

DN	D	L	L1	H	S	Kvs	Kg	№ изделия
PN 40								
15	21,3	230	145	105	2	5,83	0,9	6-52 240-015
20	26,9	230	145	105	2	5,83	0,9	6-52 240-020
25	33,7	230	145	113	2	12,6	1,1	6-52 240-025
32	42,4	260	145	117	2	13,1	1,3	6-52 240-032
40	48,3	260	188	114	2,5	22,6	2,3	6-52 240-040
50	60,3	300	188	121	2,6	34,2	3,1	6-52 240-050
PN 25								
65	76,1	300	280	154	3	61,2	4,4	6-52 240-065
80	88,9	300	280	166	3	108	5,4	6-52 240-080
100	114,3	325	280	173	3	216	7,7	6-52 240-090
125	139,7	325	400	221	4	294	15,5	6-52 240-091
150	168,3	350	600	240	4	461	16,1	6-52 240-092
200*	219,1	400	-	-	4	660	38,2	6-52 240-093
250*	273,0	530	-	-	4	1170	73,6	6-52 240-094

*) Оснащен ручным редуктором.

Kvs = м³/ч при перепаде давления в 1 бар и полностью открытом клапане.

TA-BVS 243 – Фланцевый

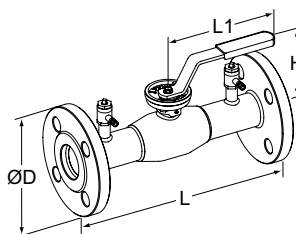

Фланцевый

DN	Кол-во отверстий под болты	D	L	L1	H	Kvs	Kg	№ изделия
PN 40								
15	4x14	95	250	145	105	5,83	2,1	6-52 243-015
20	4x14	105	250	145	105	5,83	2,6	6-52 243-020
25	4x14	115	240	145	113	12,6	3,1	6-52 243-025
32	4x18	140	280	145	117	13,1	4,7	6-52 243-032
40	4x18	150	270	188	114	22,6	6,0	6-52 243-040
50	4x18	165	310	188	121	34,2	8,1	6-52 243-050
PN 16								
65	8x18	185	310	280	160	61,2	10,1	6-52 243-065
80	8x18	200	310	280	173	108	12,0	6-52 243-080
100	8x18	220	350	280	173	216	15,9	6-52 243-090
125	8x18	250	355	400	221	294	25,6	6-52 243-091
150	8x22	285	370	600	240	461	30,0	6-52 243-092
200*	12x22	340	425	-	-	660	56,7	6-52 243-093
250*	12x26	405	550	-	-	1170	104	6-52 243-094

*) Оснащен ручным редуктором.

Kvs = м³/ч при перепаде давления в 1 бар и полностью открытом клапане.