

Технічний опис

Редукторні електроприводи AMV85, AMV86

Загальні дані



Редукторні електроприводи серії **AMV85, AMV86** призначені для керування роботою регульовальних клапанів **VFS2** діаметром від 65 до 100 мм, **VF2** та **VF3** діаметром від 125 та 150 мм, а також **VFM2** діаметром від 150 до 250 мм. Електроприводи **AMV85, AMV86** керуються імпульсним сигналом, наприклад від електронних регуляторів типу ECL Comfort, та забезпечують тривалу та безвідмовну роботу регульовальних клапанів в системах опалення, вентиляції, кондиціонування повітря та гарячого водопостачання будівель. На додаток до основних функцій, таких як ручне

керування та індикація положення штоку, електроприводи **AMV85, AMV86** також оснащені силовими контактними муфтами, які відключають двигуни приводів при досягненні штоком клапанів крайніх положень (повністю відкрито/закрито), та у випадках будь-яких перевантажень приводу. Також ці пристрої забезпечують автоматичне самонастроювання крайніх положень штоку електроприводу під час першого включення, після встановлення на клапани.

Особливості:

- Ручне та електричне керування.
- Індикація крайніх положень штоку.
- Імпульсний вихідний сигнал (клеми 4,5)
- Точне та швидке регулювання.
- Наявність додаткового приладдя (додаткові кінцеві вимикачі, потенціометр).

Основні характеристики:

- Напруга живлення:
 - 24 В змін. струму;
 - 230 В змін. струму.
- Керуючий сигнал: імпульсний.
- Зусилля закриття: 5000 Н.
- Хід штоку: 40 мм.
- Швидкість руху штоку:
 - AMV85** – 8 с/мм;
 - AMV86** – 3 с/мм.
- Максимальна температура регульованої середи: 200 °С.

Номенклатура та коди для оформлення замовлень

Електроприводи AMV85, AMV86

| Тип | Напруга живлення, В | Код № |
|-------|---------------------|----------|
| AMV85 | 230 | 082G1451 |
| | 24 | 082G1450 |
| AMV86 | 230 | 082G1461 |
| | 24 | 082G1460 |

Підігрівник штоку

| Тип | Напруга живлення, В | Код № |
|---|---------------------|----------|
| Підігрівник штоку для клапанів: VFS2 DN65...100 мм, VF2/VF3 DN125,150мм | 24 | 065Z7021 |
| Блок резервного живлення AM-PBU25 | 24 | 082H7090 |

Додаткове приладдя

| Тип | Для електроприводу | Код № |
|--|--------------------|----------|
| Додаткові кінцеві вимикачі (2x) | AMV85, 230 В | 082H7071 |
| | AMV85, 24 В | 082H7072 |
| | AMV86, 230 В | 082H7051 |
| | AMV86, 24 В | 082H7050 |
| Додаткові кінцеві вимикачі (2x) та потенціометр (10 кОм) | AMV85, 230 В | 082H7082 |
| | AMV85, 24 В | 082H7083 |
| | AMV86, 230 В | 082H7080 |
| | AMV86, 24 В | 082H7081 |

Технічні характеристики

| Тип електроприводу | | AMV85 | AMV86 |
|---|------|--|-------|
| Електроживлення | V | 24 та 230 змінного струму; +10...-15% | |
| Енергоспоживання | ВА | 10,5 | 23 |
| Частота | Гц | 50 | |
| Керуючий сигнал | | Імпульсний | |
| Наявність функції безпеки (зворотної пружини) | | Немає, але може бути зроблена за допомогою блоку резервного живлення AM-PBU25 , код № 082H7090 | |
| Зусилля закриття | H | 5000 | |
| Хід штоку | мм | 40 | |
| Швидкість руху штоку | с/мм | 8 | 3 |
| Максимальна температура регульованої середи | °C | 200 | |
| Температура навколишнього середовища | | 0 ... 55 | |
| Температура зберігання та транспортування | | - 40 ... 70 | |
| Клас захисту | | IP 54 | |
| Вага | кг | 9,8 | 10,0 |
| СЕ – маркування згідно стандартів | | Директива по низькій напрузі (LVD) 2006/95/EC: EN60730-1, EN60730-2-14 Директива EMC 2004/108/EEC: EN61000-6-2, EN61000-6-3 | |

Схеми електричних з'єднань
УВАГА!

Заборонено знімати кришку, ущільнення або розбирати електропривод та торкатися до будь-якої частини плати електроприводу при підключеному електроживленні!

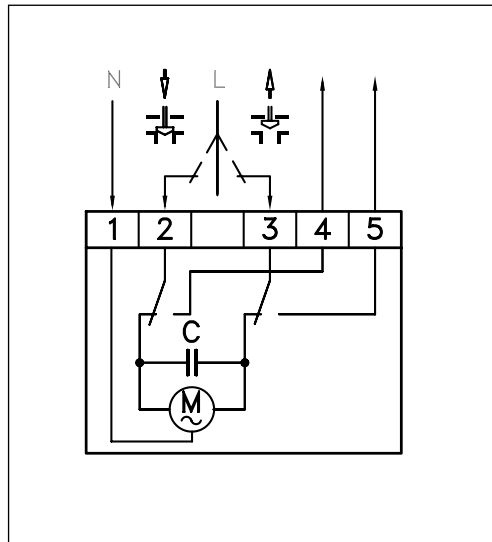
Клема 1 (N):

Нейтраль/Загальна, 0 В.

Клеми 2 та 3 (L):

Вхідний імпульсний сигнал (напруга) від електронного регулятора.
Електроживлення 24, або 230 змінного струму, в залежності від типу електроприводу.

Клеми 4 та 5:

Виходи, які можуть бути використаними для індикації положень штоку або для моніторингу.

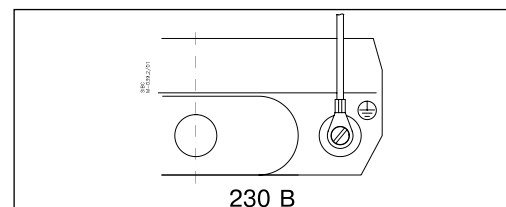

| Довжина кабелю | Рекомендований перетин дроту |
|----------------|------------------------------|
| 0...50 м | 0,75 мм ² |
| > 50 м | 1,5 мм ² |

Монтаж**Механічний**

Для того, щоб змонтувати електроприводи **AMV85, AMV86** на корпус регулювального клапану використовуйте 57мм корончасту гайку (додається).

Ці електроприводи можуть бути встановлені в горизонтальному положенні, тобто збоку регулювального клапану, або вертикально але тільки зверху регулювального клапану. Монтаж під клапаном - не допускається.

Електроприводи не можна встановлювати: у вибухонебезпечному середовищі; та при температурі навколишнього середовища нижче від 0°C або вище за 55°C.

Примітка:

Електроприводи можуть повертатися на 360 по відношенню до осі клапану. Для цього треба послабити стопорне пристосування. Після того, як повернете привод в необхідне положення, треба знову затягнути кріплення.

Після встановлення електроприводу в необхідному положенні, за допомогою 8 мм шестигранного ключа, треба затягнути гвинти кріплення, щоб уникнути непередбачуваного обертання приводу навколо його осі.

Навколо електроприводу треба залишити достатньо вільного простору для можливості його технічного обслуговування та демонтажу.

Електричний

До початку електричного підключення треба зняти кришку електроприводу, щоб дістатися клемника на електричній платі.

В кришці приводу є два безрізьові отвори (M16 x 1,5), куди повинні бути встановлені відповідні кабельні вводи. Для того, щоб зберегти наявний клас захисту корпусу електроприводу (IP54), необхідно використовувати тільки спеціальні кабельні вводи, відповідні даному класу захисту. Обидва отвори закриті гумовими заглушками. Під час електромонтажу гумові заглушки слід замінити на кабельні вводи.

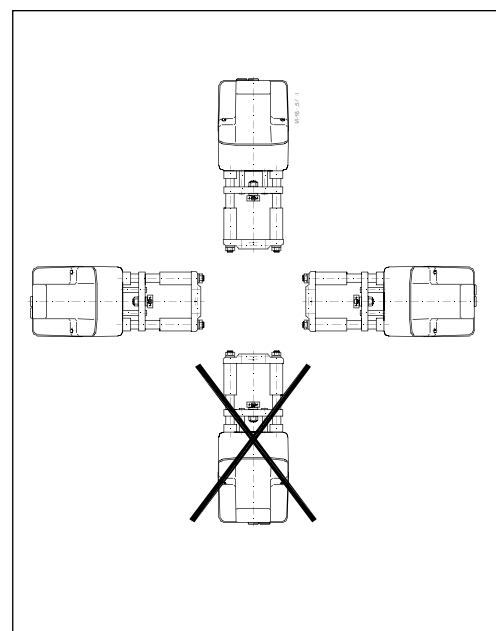
**Експлуатація**

До початку експлуатації треба повністю завершити механічний та електричний монтаж електроприводу.

Після чого треба зробити необхідні перевірки та випробування:

- Увімкнути живлення.

- Встановити відповідний сигнал від електронного регулятора та перевірити, що напрямок руху штоку електроприводу (регулювального клапану) є вірним для Вашої схеми.

Після цього електропривод вважається введений в експлуатацію.

Ручне керування

Ручне керування електроприводів **AMV85, AMV86** здійснюється за допомогою 8 мм шестигранного ключа (не додається).

- Відключити керуючий сигнал;
- Видалити заглушки (1) та натиснути на кнопку (2).
- Відрегулюйте положення штоку регульовального клапану поворотом шестигранного ключа (дотримуйтесь напрямку обертання). Після ручного керування потрібно встановити назад заглушки та відновити подачу керуючого сигналу на електропривод.

Натиснути Повернути

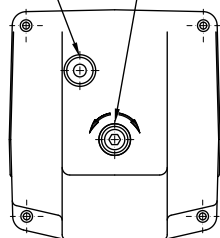

Видалити заглушки

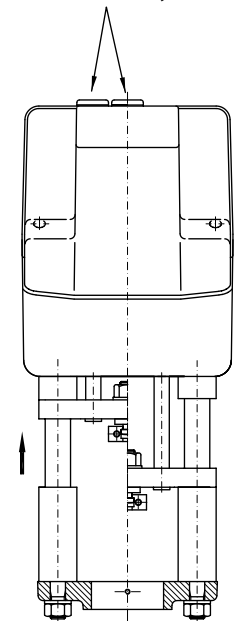
Утилізація

Перед утилізацією електропривод повинен бути розібраний, а його елементи розсортовані за різними групами матеріалів.

Габаритні та приєднувальні розміри
